

Accessori vari

Various accessories

Accessoires divers

8

CARATTERISTICHE TECNICHE COMUNI AGLI ACCESSORI GEOLINE

Tutti gli accessori GEOLINE sono realizzati nei migliori materiali plastici, le migliori gomme e i particolari metallici sono in acciaio inox AISI 304 o in ottone per garantire la massima affidabilità e durata.

Contaltri meccanico
Pistole da travaso
Volantini
Valvole a sfera per imbottigliamento
Raccordi in tre pezzi
Valvole di sfiato
Valvole di fondo

TECHNICAL FEATURES FOR GEOLINE ACCESSORIES

All GEOLINE accessories are manufactured using top-quality plastic and rubber materials, with parts made of AISI 304 stainless steel or brass for maximum reliability and long life.

Mechanical flow-meter
Filling guns
Handwheels
Ball valves for bottling
3-piece hoesetails conical seat
Air-relief valves
Foot filters

CARACTERISTIQUES TECHNIQUES DES ACCESSOIRES GEOLINE

Tous les accessoires GEOLINE sont réalisés avec des matériaux plastiques et de caoutchouc de haute qualité. Les parties métalliques sont en acier inoxydable AISI 304 ou en laiton, pour garantir une fiabilité et une durée optimales.

Compteur mécanique
Pistolets verseur
Volants à main
Vannes à bille pour mise en bouteilles
Raccords 3 pièces siège conique
Soupapes
Crépines

Contaltri meccanico volumetrico
Mechanical volumetric flow-meter
Compteur mécanique volumétrique

Part No.	IN / OUT	Pack
8325000	G 3/4"	3
8325001	G 1"	

Contaltri meccanico volumetrico per uso privato, camera di misurazione a disco oscillante per portate da 20 a 80 litri/minuto.

Progettato per misurazione di idrocarburi si può fornire anche per altri liquidi utilizzando materiali costruttivi compatibili al prodotto da travasare. Una valvola di by-pass permette la taratura in base al liquido travasato.

Dotato di totalizzatore a sei cifre e contatore parziale a tre cifre graduato per decimi, quest'ultimo azzerabile con manopola laterale.

Il frontale dei contaltri è smontabile consentendone, con una semplice operazione di rotazione, un montaggio sia orizzontale che verticale per una lettura ottimale in entrambi i casi.

Possibilità di installazione sia gravitazionale che con pompe a mano o elettriche dotate di by-pass.

Mechanical volumetric flow-meter for domestic use, with mutating-disc type chamber for 20 to 80 l/min deliveries.

Specifically designed for measuring hydrocarbons, it can also be supplied for other liquids, using, on demand, manufacturing materials compatible with the liquid transferred.

The meter has a six-digit totalizer and a three-digit partial counter, with display for 1/10 liters, which can be reset to zero using a side knob.

Turn the counter for disassembling and reassembling the unit. Easy-to-read, it can be placed in a horizontal and vertical position.

It can be installed either under gravity or by using by-pass hand and electrical pumps.

Compteur mécanique volumétrique employé par les particuliers, chambre de mesurage à disque oscillant de haute précision, pour les débits de 20 à 80 l/min.

Etudié pour le transfert des hydrocarbures, il est fabriqué, sur demande, avec des matériaux résistant aux acides ou aux produits alimentaires.

Grâce à une vanne de by-pass il assure le juste calibrage selon le liquide transvasé.

Equipé d'un totalisateur à six chiffres et d'un compteur partiel à trois chiffres avec remise à zéro, dont la dernière marque les dixièmes de litre.

Possibilité de positionnement horizontal ou vertical.

Il permet l'installation soit par gravité soit en utilisant des pompes manuelles et électriques munies de by-pass.

CARATTERISTICHE TECNICHE / TECHNICAL FEATURES / CARACTÉRISTIQUES TECHNIQUES:

Portata / Delivery / Débit	20 to 80 l/min
Pressione d'utilizzo / Max pressure / Pression d'emploi	3.5 bar - 50 PSI
Precisione / Tolerance In & Out connections / Tolérance	±1%
Raccordi di entrata e uscita / In & Out connections / Raccords entrée/sortie	G3/4"F and G1"F
Misurazione parziale / Partial counter / Compteur partiel	999 litres max
Misurazione totale / Total counter / Totalisateur	999999 litres max
Peso versione attacchi G1" / Weight G1" model / Poids modèle G1"	Kg 1.350 lbs. 2.98
Peso versione attacchi G3/4" / Weight G3/4" model / Poids modèle G3/4"	Kg 1.450 lbs. 3.20

Materiali / Materials / Matériaux

Corpo contaltri / Main body / Corps compteur	Polypropylene
Camera interna e ingranaggi / Inner parts and gearing / Chambre et engrenages	PPS
Guarnizioni / O-Rings / Joints toriques	Viton
Componenti metallici interni / Inner metal parts / Composants métalliques	Stainless steel/Inox

Pistola da travaso in alluminio

Portata: 80 L/min'.
 Entrata: raccordo girevole G1" F ottone cromato
 Uscita: Tubo ø 25mm.
 Pulsante di fermo per bloccaggio leva.
 Guarnizioni di tenuta resistenti alla benzina.

Aluminium filling gun

Flow rate: 80 L/min'.
 Inlet: G1" F swivel chromed brass
 Outlet: Hose ø 25mm.
 Locking push-button for the lever.
 Gasoline resistant seals.

Pistolet verseur en aluminium

Débit: 80 lt/min'.
 Entrée: Raccord tournant fileté G1" femelle en laiton chromé.
 Sortie: tuyau ø 25mm
 Gâchette avec système de blocage.
 Joints de haute résistance.



Part No.	IN / OUT	FITTING	Pack
8327000	G 1" F	Brass	
8327003	20 mm	Alluminium	3
8327004	25 mm	Alluminium	

Pistola da travaso in polipropilene

Portata: 80 L/min'.
 Entrata: Raccordo girevole G1" F ottone cromato
 Uscita: Tubo ø 34mm.
 Pulsante di fermo per bloccaggio leva.
 Guarnizioni di tenuta resistenti alla benzina.

Polypropylene filling gun

Flow rate: 80 L/min'.
 Inlet: G1" F swivel chromed brass
 Outlet: Hose ø 34mm.
 Locking push-button for the lever.
 Gasoline resistant seals.

Pistolet verseur en polypropylène

Débit: 80 lt/min'.
 Entrée: Raccord tournant fileté G1" femelle en laiton chromé.
 Sortie: tuyau ø 34mm
 Gâchette avec système de blocage.
 Joints de haute résistance.



Part No.	Ø	FITTING	Pack
8327005	G 1" F	Brass	3
8327006*	G 3/4" F	Brass	

* Fino ad esaurimento.
 * Selling out.
 * Jusqu'à épuisement.

Pistola da travaso in polipropilene con raccordo girevole

PTG Ø20mm / Ø25mm
 G1" F ott. cromato

Polypropylene filling gun with swivel hosetail

PTG Ø20mm / Ø25mm
 G1" F chromed brass

Pistolet verseur en polypropylène avec raccord tournant.

PTG Ø20mm / Ø25mm
 G1" F laiton chromé



Part No.	Ø	FITTING	Pack
8327007	20 mm	PP	
8327008	25 mm	PP	3
8327009	G 1" F	Brass	

Volantino



Handwheel

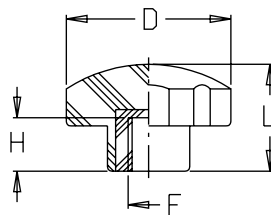
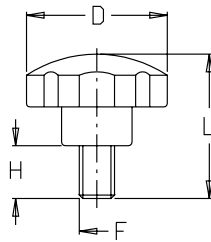

Volant à main

Part No.	F	D mm	H mm	L mm	Pack
8310005	M8	30	30	52	10
8310006	M8	40	40	69	
8310007	M10	50	30	61	
8310008	M10	60	40	77	
8310009	M12	70	40	81	

Part No.	F	D mm	H mm	L mm	Pack
8310000	M8	40	15	27	10
8310001	M10	50	16	30	
8310002	M10	60	25	37	
8310003	M12	70	25	40	
8310004	M14	80	35	46	

Valvole a sfera con raccordo riempibottiglia

Ball valves with hosetail for bottling

Vanne à bille avec raccord de mise en bouteille



Part No.	G	D mm	L mm	H mm	H1 mm	F mm	C mm	Z mm	Pack
8361003	1/2"	11,5	22	143	109	20	80	120	10
8361004	3/4"	16,5	23	158	120	25	95	131	
8361005	1"	22	30	185	132	30	105	152	

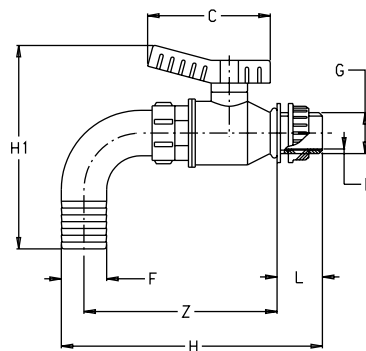

Raccordo portagomma curvo 90° filetto maschio.

90° hosetail - male thread.

Raccord coudé à 90° filetage mâle.

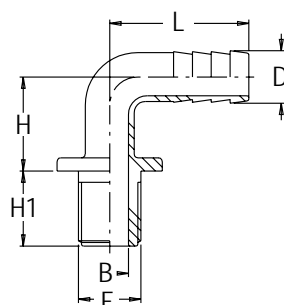

Part No.	F	B mm	D mm	H mm	L mm	H1 mm	Pack
8011339	1"¼ NPT M	24,5	32	32	60	24	25
8011340	1"¼ NPT M	30	38	47	80	24	
8011389	1"½ NPT M	30	38	47	80	24	
8011439	2" NPT M	43	52	53	95	27	

Raccordo in tre pezzi a sede conica con portagomma diritto

Three-piece hosetail conical seat

Raccord droit 3 pièces à siège conique

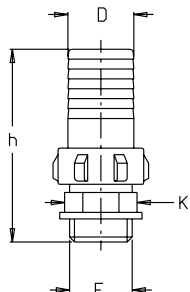

Part No.	F	D mm	K mm	h mm	Pack
8331000	3/4"	25(1")	27	89	20
8331001		20(3/4")	32	74	20
8331002	1"	25(1")	32	88	20
8331003		30	32	95	20
8331004		40	38	110	20
8331005		25(1")	38	95	10
8331006	1"1/4	30	38	110	10
8331007		35	40	110	10
8331008		40	40	110	10
8331009		35	46	110	10
8331010	1"1/2	40	46	110	10
8331011		50	46	116	10
8331012	2"	50	56	116	5

Raccordo in tre pezzi a sede conica con portagomma curvo

Three-piece elbow conical seat

Raccord coudé 3 pièces à siège conique

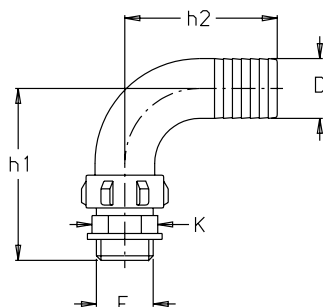

Part No.	F	D mm	K mm	h1 mm	h2 mm	Pack
8343000	3/4"	25(1")	27	87	53	20
8343001		20(3/4")	32	70	45	20
8343002	1"	25(1")	32	83	53	20
8343003		30	32	88	61	20
8343004		40	38	107	78	20
8343006		30	38	97	61	10
8343007	1"1/4	35	40	107	78	10
8343008		40	40	107	84	10
8343009		35	46	107	78	10
8343010	1"1/2	40	46	107	84	10
8343011		50	46	115	86	10
8343012	2"	50	56	115	86	5

Kit bocchettone di scarico completo di guarnizioni

Tank outlet kit with gaskets

Kit goulotte de vidange avec joint

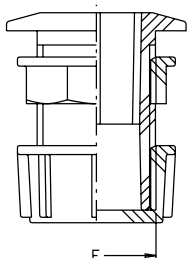

Part No.	F	Pack
8359201	3/4"	25
8359251	1"	25
8359301	1"1/4	25
8359351	1"1/2	25
8359401	2"	20

Valvola di sfiato a doppio effetto portata 150 hl/h

Double effect breather valve flow rate 150 hl/h

Soupape à double effect, débit 150 hl/h

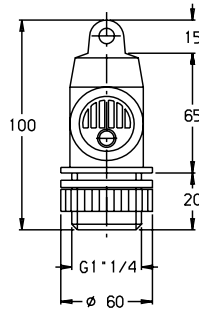

Part No.	Pack
8367001	10

Valvola di sfiato a doppio effetto portata 500 hl/h

Double effect breather valve flow rate 500 hl/h

Soupape à double effect, débit 500 hl/h

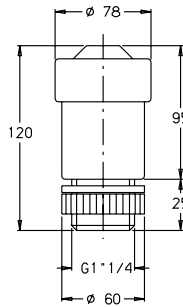

Part No.	Pack
8367002	10

Valvola di sfiato a doppio effetto portata 1000 hl/h

Double effect breather valve flow rate 1000 hl/h

Soupape à double effect, débit 1000 hl/h

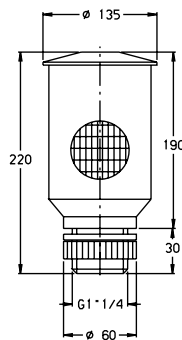

Part No.	Pack
8367003	5

Valvola di ritegno

Non-return valve

Vanne anti-retour

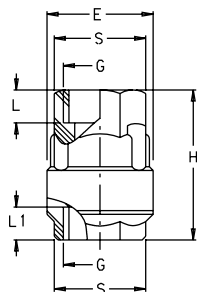

Part No.	G	E mm	H mm	L mm	L1 mm	S mm	Pack
8369000	1/2"	40	62	16	16	27	20
8369001	3/4"	47	68	17	17	34	20
8369002	1"	57	75	17	18	41	20

Valvola di fondo

Foot valve

Crépine

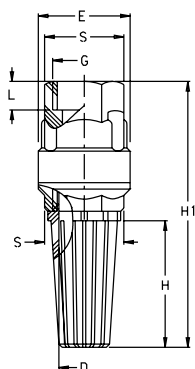

Part No.	G	E mm	H mm	H1 mm	D mm	L mm	S mm	Pack
8357000	1/2"	40	105	38	15	16	27	20
8357001	3/4"	47	117	43	20	17	34	20
8357002	1"	57	129	48	25	17	41	20

Valvola di fondo

Foot valve

Crépine

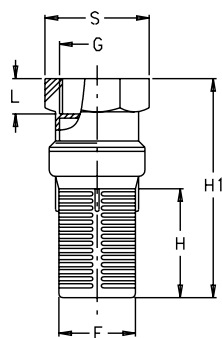

Part No.	G	E mm	H mm	H1 mm	L mm	S mm	Pack
8357003	1"1/4	37	122	55	18	50	10
8357004	1"1/2	42	122	58	18	55	10
8357005	2"	50	150	79	18	68	10

Condizioni generali di vendita

General sales conditions

COM 006 rev_00

CONDIZIONI GENERALI DI VENDITA

CONDIZIONI GENERALI DI VENDITA

Art. 1 - Ambito di applicazione delle condizioni generali di vendita

1.1 Le presenti condizioni generali di vendita (di seguito le "Condizioni") si applicano a ogni contratto di vendita (di seguito il "Contratto") concluso da Tecomec (di seguito il "Venditore") ed avente ad oggetto i prodotti fabbricati e/o commercializzati dal Venditore (di seguito i "Prodotti").

1.2 Nonostante qualunque previsione contraria, anche se contenuta nelle eventuali condizioni generali dell'acquirente dei Prodotti (di seguito l'"Acquirente"), ogni offerta, conferma d'ordine e/o consegna da parte del Venditore si intende regolata dalle seguenti Condizioni, salvo patto contrario specificatamente accettato di volta in volta per iscritto dal Venditore.

Art. 2 - Conclusione ed entrata in vigore del Contratto

2.1 Il Contratto di vendita dei Prodotti si intende concluso (i) nel momento di emissione della relativa conferma d'ordine da parte del Venditore o, in mancanza di tale conferma, (ii) nel momento del ritiro dei Prodotti da parte dell'Acquirente.

2.2 Gli ordini dell'Acquirente saranno accettati dal Venditore solo a condizione che contengano le specifiche necessarie ad identificare i Prodotti ordinati, restando inteso che il Venditore si riserva la facoltà di accettare o rifiutare gli ordini dell'Acquirente a proprio insindacabile giudizio.

2.3 Eventuali annullamenti o modifiche dell'ordine da parte dell'Acquirente, successivi alla conclusione del Contratto di cui al precedente art. 2.1, non avranno effetto se non preventivamente autorizzati o successivamente accettati per iscritto dal Venditore (fermo restando che in nessun caso agenti, intermediari e/o collaboratori esterni del Venditore hanno il potere di accettare per conto di quest'ultimo gli ordini di acquisto dell'Acquirente e/o di formulare o accettare, in modo vincolante per il Venditore, proposte relative a sconti, abbuoni e/o condizioni derogative alle presenti Condizioni).

Art. 3 - Modalità di pagamento - Prezzi

3.1 Se non altrimenti convenuto per iscritto, ad ogni ordine si applicano i prezzi di listino praticati dal Venditore al momento della conferma d'ordine. I prezzi di eventuali Prodotti non riportati a listino saranno determinati di volta in volta dal Venditore.

3.2 I prezzi dei Prodotti si intendono al netto di IVA e di ogni altra spesa e/o onere accessorio (quali, in via esemplificativa e non limitativa, spese e/o commissioni bancarie, imballo speciale, assicurazione, trasporto), che devono intendersi quindi a carico dell'Acquirente.

Fermo quanto precede, le imposte, le tasse, i tributi, le licenze, le autorizzazioni, i permessi ed ogni e qualsivoglia costo o adempimento fiscale, doganale ed amministrativo da cui dipendano l'importazione e/o la rivendita dei Prodotti devono ritenersi ad esclusivo carico dell'Acquirente ovvero svolte dal Venditore sotto l'esclusiva responsabilità dell'Acquirente ed a rischio e spese di quest'ultimo.

3.3 Salvo diversa indicazione scritta nella conferma d'ordine, il pagamento del prezzo dei Prodotti sarà effettuato entro 30 (trenta) giorni dalla data di emissione della fattura.

Per nessun motivo l'Acquirente potrà ritardare o sospendere i pagamenti del prezzo dei Prodotti. Qualora l'Acquirente non adempia regolarmente ai propri obblighi di pagamento del prezzo (compreso l'inadempimento dell'obbligo di versare gli eventuali anticipi), il Venditore avrà la facoltà di prorogare i termini di consegna pattuiti per un periodo corrispondente al ritardo dell'Acquirente e/o di risolvere il Contratto, ritenendo come penale le somme pagate dall'Acquirente, salva in ogni caso la riscaricabilità del danno ulteriore.

Art. 4 - Termini di consegna ed imballo

4.1 Tutte le date indicate nelle conferme d'ordine come termini di consegna si intendono puramente indicative. Eventuali ritardi nella consegna non daranno diritto all'Acquirente alla risoluzione del Contratto, né al risarcimento dei danni di qualsiasi natura (fermo in ogni caso restando che l'Acquirente, mediante il ritiro della consegna tardiva, rinuncia a qualsivoglia pretesa in relazione al ritardo).

4.2 Salvo diverso accordo scritto tra le parti, la consegna dei Prodotti (così come il passaggio del relativo rischio) ha luogo secondo la formula "EX WORKS - franco fabbrica venditore" (Incoterms 2000); per effetto di quanto precede, il Venditore non stipulerà alcun contratto di spedizione o trasporto e non assicurerà i Prodotti oggetto di fornitura se non dietro espresso ordine dell'Acquirente, restando in ogni caso a carico di quest'ultimo tutti i conseguenti oneri e rischi.

4.3 L'Acquirente si impegna a ritirare i Prodotti immediatamente dopo aver ricevuto la comunicazione di merce pronta e comunque non oltre 8 (otto) giorni dalla data della predetta comunicazione. Il passaggio del rischio comincerà in ogni caso a decorrere dalla predetta data di avviso di merce pronta ovvero, solo in mancanza di questa, dalla data di consegna.

4.4 All'atto della consegna dei Prodotti, l'Acquirente è tenuto a controllarne numero e tipologia. Qualsiasi reclamo da parte dell'Acquirente in relazione alla quantità e alla qualità dei Prodotti consegnati deve pervenire in forma scritta al Venditore entro e non oltre 8 (otto) giorni dalla data di consegna dei Prodotti stessi.

4.5 I Prodotti sono consegnati dal Venditore all'Acquirente muniti di imballo adeguato. Resta inteso che il Venditore fornisce un imballo idoneo ad una permanenza delle merci in deposito/transito per un periodo non superiore a 180 (centootanta) giorni; qualora l'Acquirente comunichi con sufficiente anticipo che le merci potranno essere in deposito/transito per un periodo superiore a 180 (centootanta) giorni, il Venditore potrà fornire a spese dell'Acquirente un diverso imballo.

4.6 Con la consegna dei Prodotti, l'Acquirente si impegna a custodire con la dovuta diligenza i Prodotti ricevuti (conservandoli in luogo sicuro ed idoneo e facendo in modo che i Prodotti non siano sottoposti a condizioni climatiche e temperature inadeguate), posto che la proprietà dei Prodotti passerà all'Acquirente solo in seguito al saldo integrale del prezzo. In caso di mora dell'Acquirente nel pagamento del prezzo, il Venditore potrà, senza necessità di alcuna formalità, compresa la messa in mora, riprendere possesso di tutti i Prodotti oggetto di riservato dominio ovunque essi si trovino, nonché addebitare gli interessi di mora nella misura prevista dalla legge applicabile in materia (fermo restando il diritto del Venditore a ricorrere ad ogni ulteriore rimedio di legge circa il pregiudizio subito).

Art. 5 - Caratteristiche dei Prodotti; Modifiche ai Prodotti

5.1 Eventuali informazioni o dati sulle caratteristiche e/o specifiche tecniche dei Prodotti contenuti nei depliant, listini prezzi, cataloghi, o documenti similari sono puramente indicativi e non vincolanti, salvo espresso accordo scritto in tal senso tra le parti.

5.2 L'Acquirente non potrà effettuare, direttamente o indirettamente, alcuna modifica, cambiamento o qualsiasi altra alterazione dei Prodotti e supporterà ogni e più ampia responsabilità in relazione ai Prodotti, sia essa prevedibile o non prevedibile, derivante dal Contratto, da fatto illecito, da equità o altro, nel caso di suo inadempimento alle sopra citate obbligazioni.

5.3 Fermo restando quanto precede, il Venditore si riserva, a proprio insindacabile giudizio, il diritto di aggiornare, modificare e/o terminare la produzione di tutte o alcune tipologie di Prodotti.

A tale riguardo, l'Acquirente riconosce ed accetta altresì che i cambiamenti della tecnologia, delle condizioni di mercato o della politica delle vendite del Venditore consentono al Venditore stesso di modificare le specifiche di un Prodotto o di cessare la produzione e/o la vendita di uno o più tipologie di Prodotto. Resta comunque inteso che il Venditore non sarà in nessun caso ritenuto responsabile nei confronti dell'Acquirente e/o di terzi per gli eventuali danni, diretti o indiretti, che possano prodursi a seguito di una decisione del Venditore in tal senso.

Art. 6 - Responsabilità

6.1 Fermo restando le limitazioni della garanzia del Venditore di cui al successivo art. 7, in nessun caso la responsabilità complessiva del Venditore potrà eccedere il 7% (sette per cento) del prezzo pattuito in relazione ai Prodotti oggetto di contestazione.

6.2 L'Acquirente si impegna a prendere visione e conoscenza delle caratteristiche tecniche dei Prodotti, nonché delle istruzioni e delle avvertenze fornite in relazione all'uso che si può fare dei suddetti Prodotti ed al quale i medesimi Prodotti possono essere ragionevolmente destinati. Oltre a ciò, l'Acquirente si impegna a fare in modo che i Prodotti siano commercializzati unicamente a partire dal momento in cui i medesimi Prodotti rispettino tutte le leggi, i regolamenti e le altre normative (relative a imballi, istruzioni, informazioni e, più in generale, alla sicurezza delle cose e delle persone) previste dall'ordinamento del Paese in cui i Prodotti vengono commercializzati. Spetterà pertanto esclusivamente all'Acquirente - che si impegna pertanto a manlevare ed a tenere pienamente indenne il Venditore con riferimento a quanto previsto dal presente art. 6.2 - assicurare che l'utilizzo e la commercializzazione dei Prodotti risulti corretto e conforme alle suddette norme nonché alle esigenze della propria clientela ed alla buona tecnica.

Art. 7 - Garanzia

7.1 Il Venditore garantisce la qualità dei Prodotti per un periodo di 12 (dodici) mesi dalla consegna, salvo le tolleranze d'uso ed esclusi quei difetti che possano manifestarsi a causa del trasporto, di un uso improprio o di una inadeguata conservazione o manutenzione dei Prodotti. Dalla presente garanzia sono esclusi tutti gli ulteriori danni, ivi compresi quelli derivanti dalla mancata o ridotta produzione, nonché quelli indiretti e consequenziali, speciali, incidentali e/o di carattere sanzionatorio.

7.2 La garanzia è subordinata, a pena di decadenza, alla denuncia del vizio o della mancanza di qualità, comunicata in forma scritta al Venditore, entro 8 (otto) giorni dal momento in cui l'Acquirente ne ha fatto la scoperta, nonché all'espressa richiesta, sempre comunicata nelle forme indicate, al Venditore di effettuare un intervento in garanzia.

7.3 La garanzia consiste, a scelta del Venditore, nella riparazione o sostituzione, a cura e spese del Venditore, dei Prodotti che risultino rotti o difettosi per vizi di origine. Il Venditore provvede alla sostituzione ovvero alla riparazione nel più breve tempo possibile (da stabilire di volta in volta) ed ha facoltà di richiedere all'Acquirente la restituzione delle parti e/o dei Prodotti sostituiti.

7.4 Ogni diversa garanzia in relazione ai Prodotti, anche di legge, deve ritenersi esclusa e superata dalle presenti Condizioni.

Art. 8 - Resi

8.1 I Prodotti potranno essere resi dall'Acquirente al Venditore solo previa autorizzazione del Venditore stesso. Resta in ogni caso inteso che, in assenza del ritiro dei Prodotti, da parte dell'Acquirente, entro 6 (sei) mesi dalla data del relativo reso al Venditore (a prescindere dal fatto che si tratti di resi non autorizzati o di Prodotti fuori garanzia), il Venditore si riserva la facoltà di rottamare i Prodotti in questione e di addebitare all'Acquirente il costo di tale operazione, fermo restando in ogni caso il diritto del Venditore al rimborso del costo del deposito dei Prodotti resi.

Art. 9 - Forza maggiore

9.1 Il Venditore non è responsabile nei confronti dell'Acquirente di alcun inadempimento, compresa la mancata o ritardata consegna, causato da accadimenti al di fuori del proprio ragionevole controllo o comunque riconducibili a caso fortuito o a forza maggiore, quali, a titolo meramente indicativo, mancata o ritardata consegna dei materiali di lavorazione da parte dei fornitori, scioperi ed altre azioni sindacali, sospensione dell'energia elettrica o difficoltà nei trasporti.

9.2 Al verificarsi di un evento di forza maggiore gli obblighi delle parti che non possano essere adempiuti per tale causa sono automaticamente prorogati, senza penalità a carico, per un periodo corrispondente alla durata dello stato di forza maggiore; quanto precede, ad eccezione dell'obbligo dell'Acquirente di corrispondere le somme dovute a titolo di pagamento del prezzo, per il quale restano in ogni caso ferme le scadenze precedentemente pattuite.

Art. 10 - Legge applicabile e foro competente

10.1 Le presenti Condizioni e tutti i contratti di vendita di cui siano parte il Venditore e l'Acquirente sono esclusivamente regolati dalla legge italiana (con conseguente applicazione delle disposizioni della Convenzione di Vienna dell'11 aprile 1980 sui contratti di vendita internazionale di beni mobili, nella misura in cui non derogate dalle clausole del presente Contratto).

10.2 Foro competente in via esclusiva per tutte le controversie relative alla sottoscrizione, all'interpretazione, all'esecuzione ed allo scioglimento per qualsivoglia motivo delle presenti Condizioni e di tutti i contratti di vendita di cui siano parte il Venditore e l'Acquirente è quello della sede legale del Venditore, salva la facoltà per quest'ultimo di convenire l'Acquirente davanti ad ogni Foro avente giurisdizione nei confronti dell'Acquirente stesso.

Condizioni generali di vendita

General sales conditions

COM 006 rev_00

GENERAL CONDITIONS OF SALE

GENERAL CONDITIONS OF SALE

Art. 1 - Scope of application of the General Conditions of Sale

1.1 - These general conditions of sale (hereinafter the "Conditions") shall apply to every contract of sale (hereinafter the "Contract") entered into by Tecomec (hereinafter the "Seller") which concerns the products manufactured and/or marketed by the Seller (hereinafter the "Products").

1.2 - Notwithstanding any provision to the contrary and even if any such provision may be contained in any possible general conditions of the buyer of the Products (hereinafter, the "Buyer"), the Conditions shall apply to any offer, any order confirmation and any delivery effected by the Seller, except as expressly provided from time to time in a written document signed by the Seller.

Art. 2 - Conclusion and effective date of each Contract

2.1 - The Contract of sale of the Products shall be deemed to enter into force (i) at such time as the Seller issues the relevant order confirmation, or in absence of such an order confirmation, (ii) at such time as the Buyer collects the Products.

2.2 - The Buyer's orders will be accepted by the Seller only if said orders contain the specifications which are necessary for the purpose of identifying the Products ordered, it being understood that the Seller shall be entitled, at its sole discretion, to accept or refuse the Buyer's orders.

2.3 - Any possible cancellation of or amendment to any order by the Buyer shall not be effective unless previously authorised or subsequently accepted in writing by the Seller (it being in any event understood that the Seller's commercial agents, intermediaries and/or external consultants shall not have the power to accept the Buyer's orders on behalf of the Seller and/or to formulate or accept any proposal, in such a way as to bind the Seller, relating to discounts, sales allowances and/or variations to the Conditions.

Art. 3 - Terms of payment and Prices

3.1 - Unless otherwise agreed in writing, the Seller's price list which is in force as of the date of the order confirmation shall apply to any order made by the Buyer. The prices of any Products not appearing on the price list shall be determined by the Seller on a case by case basis.

3.2 - The prices of the Products shall be deemed exclusive of VAT and of any other incidental expense and/or cost (including, but not limited to, bank commissions or expenses, special packaging, insurance, transport), which shall be borne by the Buyer.

Without prejudice to the above, any and all taxes, duties, levies, licences, authorisations, permits and any and all tax and administrative or customs formalities or costs relating to the importation and/or re-sale of the Products shall be borne and carried out exclusively by the Buyer or, alternatively, they may be carried out by the Seller at the Buyer's sole risk, expense and responsibility.

3.3 - Unless otherwise indicated in the order confirmation, payment of the price of the Products will be effected within 30 (thirty) days following the date of issue of the relevant invoice.

Under no circumstances shall the Buyer be entitled to suspend or delay payment of the Products. In the event that the Buyer fails to fulfil its obligations to pay the price (including the obligation to make any possible advance payments), the Seller shall be entitled to postpone the delivery of the Products for a period corresponding to the length of the delay on the part of the Buyer and/or to terminate the Contract, retaining the sums received from the Buyer by way of liquidated damages, without prejudice to the Seller's rights to claim compensation for any further damages suffered.

Art. 4 - Terms of delivery and packaging

4.1 - All delivery dates as well as delivery terms given in the order confirmation shall be deemed to be indicative only. In the event of possible late delivery, the Buyer shall not be entitled to terminate the Contract or claim compensation for damages of whatever nature (it being in any event understood that by collecting any Products which may have been delivered late, the Buyer waives any and all rights relating to said delay).

4.2 - Unless otherwise agreed in writing between the parties, the delivery of the Products (and the relating transfer of risk) will be effected "EX WORKS" (Incoterms 2000); in the light of the above, the Seller shall not enter into any shipment or transportation agreement and shall not insure the Products to be supplied, unless the Buyer should so expressly instruct the Seller in writing; it being in any event understood that any and all risks and expenses in relation thereto shall be borne exclusively by the Buyer.

4.3 - The Buyer agrees to collect the Products as soon as it receives notice that the Products are ready and at its disposal and, in any event, within 8 (eight) days of the date of said notice. In any event, the transfer of risk and the payment terms shall start running as of the date of the notice that the Products are ready or, in the absence thereof, as of the date of delivery.

4.4 - At the time of delivery of the Products the Buyer shall check the quantity and the specifications of the Products delivered. Any claim by the Buyer in respect of the quantity or the quality of the delivered Products shall be communicated in writing to the Seller within no more than 8 (eight) days following the date of delivery of the Products.

4.5 - The Products shall be delivered by the Seller to the Buyer with appropriate packaging; it being understood that the packaging provided by the Seller is suitable for a period of storage/transit not exceeding 180 (one hundred and eighty) days. Provided that the Buyer advises the Seller sufficiently in advance that the goods may be in storage/transit for a period exceeding 180 (one hundred and eighty) days, then the Seller may supply the Buyer, at the latter's expense, with different packaging.

4.6 - From such time as the Products are delivered, the Buyer undertakes to look after the Products with the requisite care (keeping them in a safe and appropriate place and in such a way that they are not subjected to inappropriate climatic conditions and temperatures), given that the ownership of the Products shall pass to the Buyer only upon payment in full of the sale price of the Products. In the event that the Buyer fails to pay the price, the Seller shall be entitled, without any formalities, including sending a notice of default, to repossess all of the Products with respect to which title has not yet passed to the Buyer, wherever said Products may be; in addition, the Seller shall be entitled to charge interest on arrears at the rate provided by the applicable law (without prejudice to the Seller's right to seek any other judicial remedies available to it in respect of the damages suffered).

Art. 5 - Characteristics of the Products; Modifications to the Products

5.1 - Any possible information or data relating to the characteristics and/or to the technical specifications of the Products that may be included in brochures, price lists, catalogues, or similar documents are indicative only and not binding, unless otherwise agreed in writing by the parties.

5.2 - The Buyer shall be prohibited from making, directly or indirectly, any changes, modifications or other alterations whatsoever to the Products and should the Buyer breach such obligations, it shall bear any and all liability in respect of the Products, be it foreseeable or unforeseeable, arising out of the Contract, any unlawful act, in equity or otherwise.

5.3 Without prejudice to the above terms, the Seller reserves the right to update, modify or terminate the production of all or any of the Products as determined by the Seller at its sole discretion.

In this regard, the Buyer acknowledges and agrees that changes in technology or in market conditions or in the Seller's sales and marketing policy may prompt the Seller to modify the Product specifications or to cease to manufacture or sell one or more types of the Products and that the Seller shall not be in any way liable to the Buyer for any possible damages, be they direct or indirect, which may be suffered by the Buyer as a result of such decision by the Seller.

Art. 6 - Liability

6.1 - Without prejudice to the limitations of the warranty as per Art. 7 below, the Seller's total liability may not in any event exceed an amount equal to 7% (seven percent) of the price agreed for the Products in respect of which the claim occurs.

6.2 - The Buyer undertakes to read and make itself acquainted with the specifications of the Products and the instructions and warnings supplied in relation to the use that may be made of said Products and the use for which the Products may be reasonably intended. In addition, the Buyer shall ensure that the Products will only be marketed as of such time as they comply with all laws, regulations and other rules (relating to packaging, instructions, information, and in general, to the safety of persons and goods) provided by the country in which the Products will be marketed. The Buyer shall be solely responsible for ensuring that the use and marketing of the Products are correct and in compliance with the above-mentioned regulations and laws, in addition to the requirements of the Buyer's customers and good technique and the Buyer shall indemnify and hold the Seller harmless with regard to the terms of this Art. 6.2.

Art. 7 - Warranty

7.1 - The Seller warrants the quality of the Products for a period of 12 (twelve) months following the date of delivery, subject to the customary tolerances and excluding those defects which may arise due to transportation, improper use or inappropriate storage or maintenance of the Products. Any other damages, including any possible damages resulting from the lack of or a reduction in production, in addition to any indirect, consequential, special or incidental or damages of a punitive nature, are expressly excluded from the warranty.

7.2 - The warranty shall be subject to the Buyer duly informing the Seller in writing, within 8 (eight) days following the discovery thereof, of the particular defect or lack of quality, failing which the Buyer shall lose its rights under the warranty in respect thereof, and shall also be subject to the Buyer making an express written request to the Seller to provide assistance under the warranty.

7.3 - The warranty consists in either the repair or replacement, at the Seller's sole discretion and at its expense, of the Products which may prove to be broken or defective due to manufacturing defects. The Seller shall replace or repair the defective parts in the shortest time possible (which shall be calculated on a case by case basis) and the Seller shall have the right to request the Buyer to return the defective parts and/or the Products which have been replaced.

7.4 - Any other warranty relating to the Products, including without limitation, any warranties provided by law, shall be deemed excluded and superseded by these Conditions.

Art. 8 - Returned Products

8.1 - The Products may be returned by the Buyer to the Seller only if the Seller has given its prior written authorisation in relation thereto. It is in any event understood that if the Buyer does not collect the Products within a period of 6 (six) months after they have been returned to the Seller (regardless of whether the return is unauthorised or in relation to Products which are no longer under warranty), the Seller shall be entitled to scrap said Products and to charge the Buyer the relevant costs, without prejudice to the Seller's right to be reimbursed by the Buyer for the costs relating to the storage of the returned Products.

Art. 9 - Force Majeure

9.1 - The Seller shall not be liable vis-à-vis the Buyer for any failure to perform, including late delivery or failure to deliver, which is caused by occurrences beyond the Seller's reasonable control or in any case caused by an event of force majeure, including, but not limited to, late delivery or non-delivery of manufacturing materials by suppliers, strikes and other trade union actions, suspension of electrical energy or difficulties in transportation.

9.2 - Upon the occurrence of any event of force majeure which is such as to prevent either party hereto from fulfilling its obligations hereunder, then the time for the party so affected to fulfil its obligations shall be automatically extended for a period corresponding to the duration of the event of force majeure, save for the Buyer's obligation to pay the amounts due by way of the price, in respect of which the contractually agreed due dates shall remain in full force and effect.

Art. 10 - Applicable Law and jurisdiction

10.1 - These Conditions and all contracts of sale to which the Seller and the Buyer are a party shall be exclusively governed by Italian law (including the provisions of the Vienna Convention 1980, relating to contracts for the international sale of goods, which are not derogated by these Conditions).

10.2 - Any and all disputes arising out of or relating to the signing, interpretation, execution and termination for any reason whatever of these Conditions and of the contracts of sale to which the Seller and the Buyer are a party, shall be settled exclusively by the courts of competent jurisdiction for the place in which the Seller's registered office is located. Notwithstanding the foregoing, the Seller may bring an action against the Buyer before any court having jurisdiction over the Buyer.



TeeJet®, FullJet®, ConeJet®, Turbo FloodJet™, TwinJet®, - sono marchi registrati dalla Spraying System company, Wheaton, IL, USA.

Teflon®, Viton®, Delrin®, - sono marchi registrati dalla E.I. DuPont de Nemours and Company, USA.

Albuz®, - è un marchio registrato dalla Norton Desmarquest, FRANCE.

Arag®, - è un marchio registrato della ARAG Srl - Italia.

LECHLER® - é un marchio registrato della **Lechler GmbH** Agrardüsen - Agricultural Nozzles, Germania.

TeeJet®, FullJet®, ConeJet®, Turbo FloodJet™, TwinJet®, - are registered trademark of Spraying System company, Wheaton, IL, USA.

Teflon®, Viton®, Delrin®, - are registered trademark of E.I. DuPont de Nemours and Company, USA.

Albuz®, - is a registered trademark of Norton Desmarquest, FRANCE.

Arag®, - is a registered trademark of ARAG Srl - Italy.

LECHLER® - is a registered trademark of **Lechler GmbH** Agrardüsen - Agricultural Nozzles, Germany.